



BRÁNY PRE DVOJGARÁŽE A BRÁNY PRE HROMADNÉ GARÁŽE

Výklopná brána ET 500, posuvná brána ST 500, výklopná brána N500

HÖRMANN





4

Dobré dôvody
pre brány Hörmann.



14

Inšpirácie.



18

Dizajn.
Vybavenie.
Príslušenstvo.

Značková kvalita Made in Germany



Rodinný podnik Hörmann ponúka všetky dôležité konštrukčné prvky pre stavbu a modernizáciu z jednej ruky. Tieto prvky sa vyrábajú vo vysokošpecializovaných závodoch podľa najnovšieho stavu techniky. Naši zamestnanci okrem toho intenzívne pracujú na nových výrobkoch, na neustálom ďalšom vývoji a vylepšovaní detailov. Tak vznikajú patenty a tiež popredná pozícia na trhu.





POHLAD DO BUDÚCNOSTI. Spoločnosť Hörmann napreduje s dobrým príkladom. Preto pokrývame našu potrebu elektrického prúdu v Nemecku na 100 % z ekologického prúdu. Spolu s inteligentným a certifikovaným systémom manažmentu energií, zásielkovým predajom s neutrálnou hodnotou CO₂ a recykláciou cenných materiálov sa ročne ušetrí viac ako 40000 ton CO₂. Navyše kompenzujeme viac ako 100000 ton CO₂ čerpaním veternej energie a zalesňovacími projektami v koooperácii s ClimatePartner.



Ďalšie informácie nájdete na
www.hoermann.de/umwelt



Dôsledne plánované pre výstavbu orientujúcu sa na budúcnosť

Skúsení odborní poradcovia z najbližšieho predajného zastúpenia vás budú sprevádzať od návrhu objektu cez jeho technické objasnenie až po odovzдание stavby. Kompletné pracovné podklady, ako napr. montážne údaje, sú pre vás k dispozícii vždy aktuálne na www.hoermann.com





DŔSLEDNE ZDOKUMENTOVANÉ. Firma Hřrmann si nechala potvrdiŕ trvalú udrŕateľnosť vyhlásením o environmentálnom výrobku (EPD) podľa normy ISO 14025 Inštitútom pre okennú techniku (ift) v Rosenheime. Toto EPD bolo vystavené na základe noriem EN ISO 14025:2011 a EN 15804:2012. Okrem toho sa uplatňujú všeobecné usmernenia na vytváranie vyhlásení o environmentálnych výrobkoch typu III. Deklarácia sa zakladá na dokumente PCR „Dvere a brány“ PCRTT-1.1:2011.



PROGRAM PRE ARCHITEKTOV. Jasná štruktúra obsluhy prostredníctvom vyskakovacích menu a symbolov, ako aj funkcia vyhľadávania vám poskytnú rýchly prístup k popisom výzvy na predloženie ponuky a k viac ako 9000 výkresom (formáty DWG a PDF) pri viac ako 850 výrobkoch Hřrmann. Ďalej je možné pri mnohých výrobkoch poskytnúť údaje BIM pre proces Building Information Modeling za účelom efektívneho plánovania, navrhovania, konštrukcie a správy budov. Fotografie a fotorealistické zobrazenia dopĺňajú informácie o mnohých výrobkoch.



Plánujte s programom pre architektov
na www.architektenprogramm.hoermann.de/hapint/sk/



**PRODUCTS
FOR BIM**

Sme členom odborného združenia
Bauprodukte digital v rámci spolkového
združenia Bausysteme e.V.

Pokojný, tichý chod brány aj pri vysokej frekvencii

Dvojité vodiace kladky vo vodiacej koľajnici a vodiace kladky s guľôčkovými ložiskami umožňujú bráne bežať pozvoľne, potichu a absolútne presne – aj pri trvalom používaní. Výklopná brána ET 500 a posuvná brána ST 500 sú dimenzované na životnosť min. 250000 cyklov; výklopná brána N500 voliteľne so zosilneným balíkom pružín na cca 150000 cyklov.

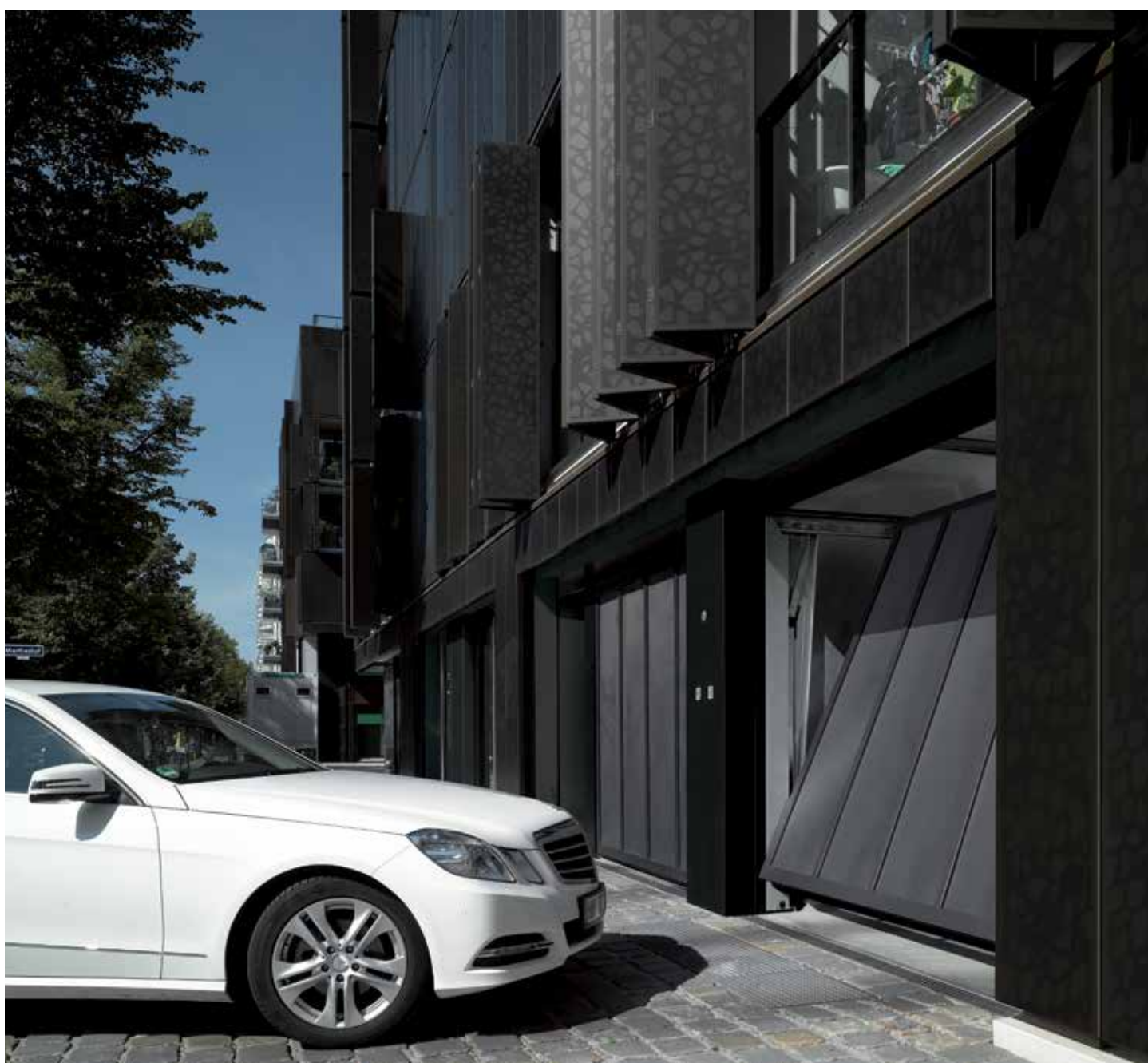



Otestované
a certifikované

PRESKÚŠANÝ CELOK BRÁNY A POHONU.

Všetky brány pre dvojgaráže a brány pre hromadné garáže sa skúšajú a certifikujú vždy spolu s vhodnými pohonmi prostredníctvom nezávislých, renomovaných inštitúcií. Takto sa zabezpečí, že bude celok pozostávajúci z brány a pohonu bežať bezchybne a bezpečne. Toto je mimoriadne dôležité, keď je brána zabudovaná vo verejnej oblasti, ako brána pre podzemné alebo hromadné garáže.

VEĽMI DOBRE ZAISTENÁ. Otvorená konštrukcia s bezpečnostnými odstupmi medzi krídlom brány a stavebným objektom poskytuje na bočných a spodných hranách spoľahlivú ochranu pred poraneniami prstov. Špeciálne tvarovaný profil z EPDM chráni uzatváraciu hranu krídla brány. Pri výklopnej bráne ET 500 a posuvnej bráne ST 500 sa oblasť otvárania brány dodatočne zabezpečuje integrovanou svetelnou závorou.



PRAKTICKÉ INTEGROVANÉ A VEDĽAJŠIE

DVERE. Brány pre dvojgaráže a brány pre hromadné garáže dostanete na požiadanie aj s praktickými integrovanými dverami alebo k príslušnému motívu vzhľadovo rovnaké vedľajšie dvere. Usporiadanie integrovaných dverí je možné vľavo, vpravo alebo v strede. Horný zatvárač dverí patrí k sériovému rozsahu dodávky.

Inovatívna technika pohonov

Pohony Hörmann presvedčajú väčším komfortom, šikovnými funkciami a inteligentnou technikou. Pri neočakávaných prekážkach zastaví sériová vypínacia automatika alebo zabezpečenie uzatváracej hrany bránu bezpečne a spoľahlivo. A prostredníctvom pozvoľného rozbehu a jemného zastavenia sa brána otvára a zatvára bez trhania a potichu.





Pozvoľný štart a jemné zastavenie



Rýchlosť otvárania do 0,5 m/s

RÝCHLE OTVORENIE BRÁNY. Pohon SupraMatic je v závislosti od požiadavky dostupný v troch vyhotoveniach a presvedča rýchlosťou otvárania až 0,2 m/s a inteligentnými doplnkovými funkciami. Pomocou pohonu ITO 500 FU vyvinutého špeciálne pre hromadné garáže otvoríte výklopné brány ET 500 a posuvné brány ST 500 s rýchlosťou otvárania až 0,5 m/s mimoriadne rýchlo.

→ Ďalšie informácie nájdete od strany 34.



Jednoduchá montáž a servis



Aplikácia Hörmann BlueControl
pri pohone ITO 500 FU a ovládaní 560



Online portál SmartControl
pri pohone ITO 500 FU a ovládaní 560

JEDNODUCHÝ SERVIS. Uvedenie do prevádzky, servis a údržba brán s pohonom ITO 500 FU sú jednoduché a pohodlné vďaka novej aplikácii BlueControl. Brány je možné navyše integrovať do konceptov digitálneho servisu a údržby na diaľku. Prostredníctvom online portálu SmartControl je možné vyvolať dôležité informácie o bránach, ako sú chybové hlásenia alebo zmeny zaťaženia. Pri výskyte predkonfigurovaných udalostí sú používatelia automaticky informovaní. Pomocou diaľkovej údržby možno ušetriť alebo skrátiť servisné zásahy priamo na mieste a zabrániť prestojom preventívnou výmenou opotrebovateľných dielov.

→ Dostupné pre výklopné brány ET 500 a posuvné brány ST 500 s pohonom ITO 500 FU a ovládaním 560.

Aplikácia Hörmann BlueControl umožňuje inteligentné zriadenie a nastavenie ovládania brány.

Pomocou online portálu Smart-Control dostanete všestranný bezstarostný balík pre trvalo spoľahlivé funkcie brán.



Inteligentný komfort obsluhy

Spoločnosť Hörmann vám ponúka rozsiahly program príslušenstva ručných vysielačov a prvkov obsluhy cez stojace stĺpy až po signalizačné zariadenie. Budete tak jednoducho, bezpečne a komfortne ovládať svoje pohony brán. Všetky pohony, prijímače a ovládacie prvky s rádiovou technikou BiSecur sú navzájom na 100 % kompatibilné.

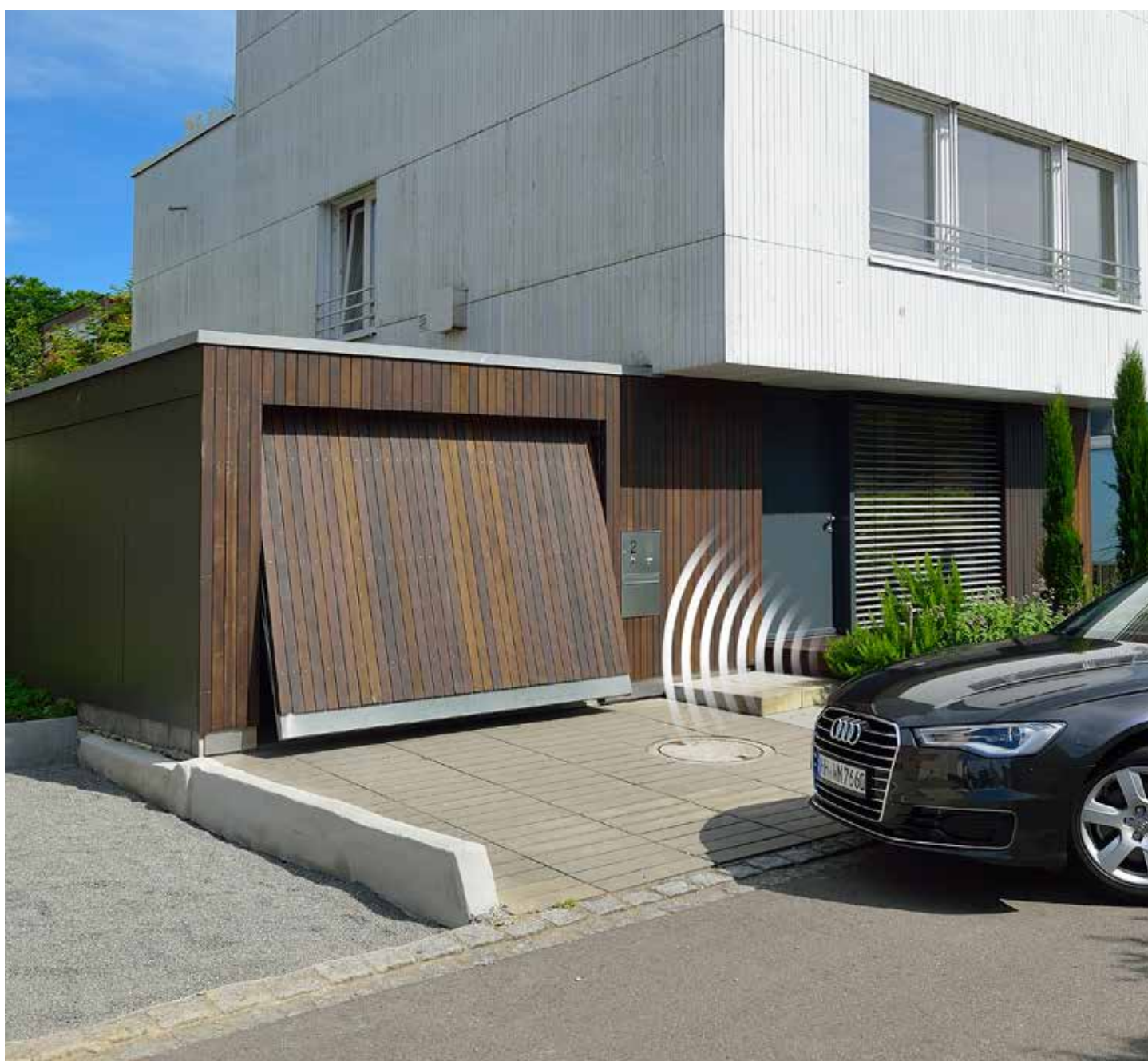



Len u firmy Hörmann

CERTIFIKOVANÁ BEZPEČNOSŤ. Obojsmerný rádiový systém BiSecur s mimoriadne bezpečným postupom kódovania, ako aj stabilný, bezporuchový dosah vám poskytne istotu, že žiadna cudzia osoba nedokáže skopírovať váš rádiový signál. Potvrdzujú to aj bezpečnostní experti z univerzity Ruhr-Universität Bochum a z nezávislých skúšobných inštitútov.



Pozrite si krátky film na YouTube alebo na www.hoermann.com/videos

→ Ďalšie informácie nájdete od strany 36.

ŠPECIÁLNE PRE HROMADNÉ GARÁŽE. Pomocou voliteľného prijímača pre hromadné garáže a ľahko ovládateľného softvéru môžete jednoducho a prehľadne spravovať až 1000 ručných vysieláčov. Prostredníctvom príslušného programovacieho prístroja pre ručné vysieláče načítate pevné kódy 868 MHz ručných vysieláčov, priradíte ich k jednotlivým bytom a preniesete rádiové kódy pomocou pamäťovej karty na prijímač pre hromadné garáže.

* žiadny rádiový systém BiSecur



VÝKLOPNÁ BRÁNA ET 500. Výklopná brána ET 500 sa pri otváraní a zatváraní vyklopí iba 30 mm a je preto optimálne vhodná pre hromadné garáže napr. pri chodníkoch.

→ Ďalšie informácie nájdete od strany 28.



POSUVNÁ BRÁNA ST 500. Konštrukcia posuvnej brány ST 500 sa vyznačuje nepatrnou montážnou hĺbkou v oblasti prekladu.

→ Ďalšie informácie nájdete od strany 30.

VLAVO HORE. Výklopná brána ET 500, motív 413 antracitovo sivá RAL 7016

VPRAVO DOLE. Posuvná brána ST 500, motív 412 antracitovo sivá RAL 7016





VLAVO HORE. Výklopná brána N500, motív 402 okenná sivá RAL 7040

VPRAVO DOLE. Výklopná brána N500, motív 405 s opláštením zo strany stavebníka, namontované v jednej rovine

VÝKLOPNÁ BRÁNA N500. Výklopná brána N500 sa ponúka pre dvojgaráže v súkromnej oblasti a pre hromadné garáže do 50 parkovacích miest.

→ Ďalšie informácie nájdete od strany 26.



INDIVIDUÁLNY VZHĽAD. Všetky typy brán ponúkajú rozmanitosť motívov, prednostných farieb a možnosti stvárnenia na mieste stavby.

→ Ďalšie informácie nájdete od strany 20.





20



24

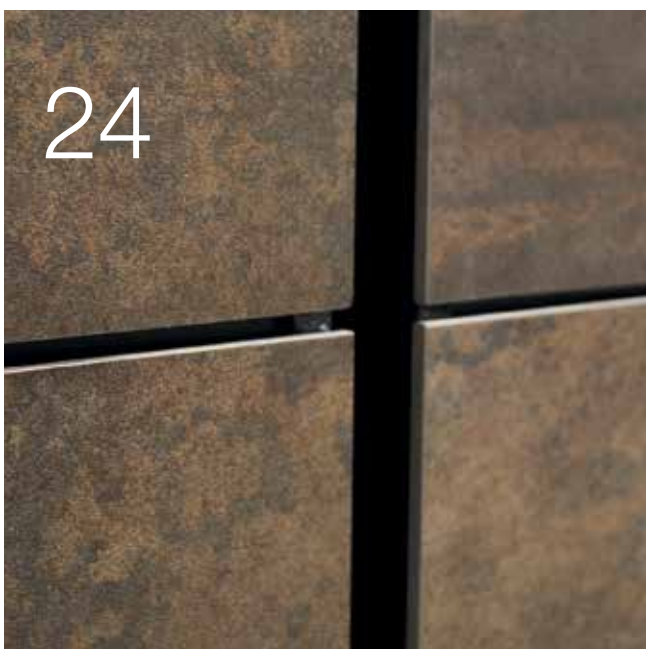

34









Dizajn. Vybavenie. Príslušenstvo.

- 20 Prehľad
- 22 Vyhotovenia krídla brány
- 24 Farby
- 26 Výklopná brána N500
- 28 Výklopná brána ET 500
- 30 Posuvná brána ST 500
- 32 Vedľajšie dvere a integrované dvere
- 34 Pohony
- 36 Príslušenstvo
- 38 Veľkosti a montážne údaje

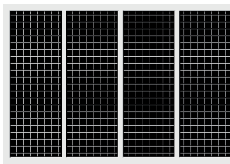
Oceľové brány

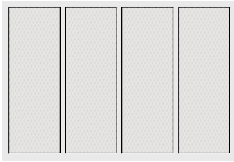
Prehľad

			
Motív	400	402	403
Výklopná brána N500			
Farba	Biela RAL 9016 7 prednostných farieb RAL podľa výberu	Biela RAL 9016 7 prednostných farieb RAL podľa výberu	Biela RAL 9016 7 prednostných farieb RAL podľa výberu
Šírka max. (mm)	5000	5000	5000
Výška max. (mm)	2750	2750	2750
Výklopná brána ET 500/posuvná brána ST 500			
Farba	Biely hliník RAL 9006 16 prednostných farieb RAL podľa výberu	Biely hliník RAL 9006 16 prednostných farieb RAL podľa výberu	
Šírka max. (mm)	6000	6000	
Výška max. (mm)	3000	3000	
			
Motív	422	440	470
Výklopná brána N500			
Farba	Biela RAL 9016 7 prednostných farieb RAL podľa výberu	Biela RAL 9016 7 prednostných farieb RAL podľa výberu	
Šírka max. (mm)	5000	5000	
Výška max. (mm)	2750	2750	
Výklopná brána ET 500/posuvná brána ST 500			
Farba	Biely hliník RAL 9006 16 prednostných farieb RAL podľa výberu	Biely hliník RAL 9006 16 prednostných farieb RAL podľa výberu	Biely hliník RAL 9006 16 prednostných farieb RAL podľa výberu
Šírka max. (mm)	6000 ¹⁾	6000 ¹⁾	6000
Výška max. (mm)	3000	3000	3000

¹⁾ Šírka brány s integrovanými dverami max. 5500 mm

²⁾ Šírka brány s integrovanými dverami max. 5000 mm

³⁾ Motívy 432, 433 je možné dodať iba pre ET 500/ST 500

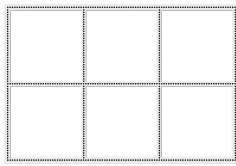

405

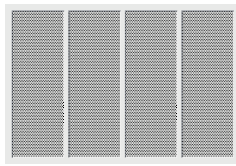

412/432³⁾

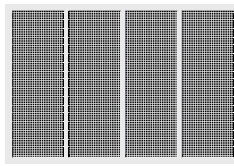

413/433³⁾



414



420

Terakotová hnedá RAL 8028
7 prednostných farieb
RAL podľa výberu

5000
2750

Biela RAL 9016
7 prednostných farieb
RAL podľa výberu

5000
2750

Biela RAL 9016
7 prednostných farieb
RAL podľa výberu

5000
2750

Biela RAL 9016
7 prednostných farieb
RAL podľa výberu

5000
2750

Biely hliník RAL 9006
16 prednostných farieb
RAL podľa výberu

6000²⁾
3000

Biely hliník RAL 9006
16 prednostných farieb
RAL podľa výberu

6000
3000

Biely hliník RAL 9006
16 prednostných farieb
RAL podľa výberu

6000
3000

Biely hliník RAL 9006
16 prednostných farieb
RAL podľa výberu

6000
3000

Biely hliník RAL 9006
16 prednostných farieb
RAL podľa výberu

6000¹⁾
3000



480

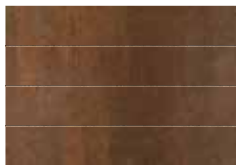

499

Biely hliník RAL 9006
16 prednostných farieb
RAL podľa výberu

5500²⁾
3000

Individuálne
(obr. oceľ COR-TEN)

4250
3000

Oceľové brány

Vyhotovenia krídla brány

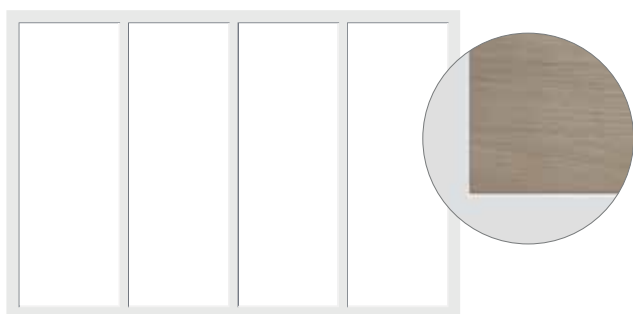

Motív 400

Rám pre vnútri umiestnenú výplň zo strany stavebníka
(Detailné vyobrazenie zobrazuje príklad výplne)

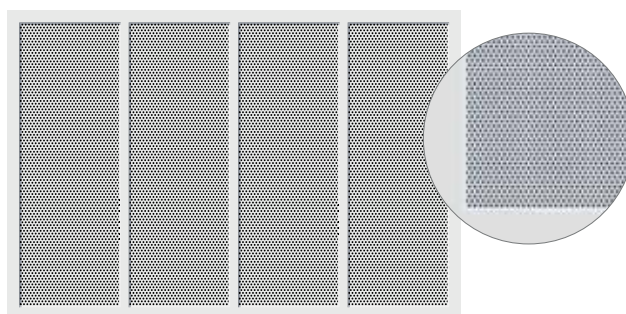

Motív 412 a 432

Vnútri umiestnená výplň z perforovaného plechu
s oblými vybrániami, vetrací prierez 46,1 %

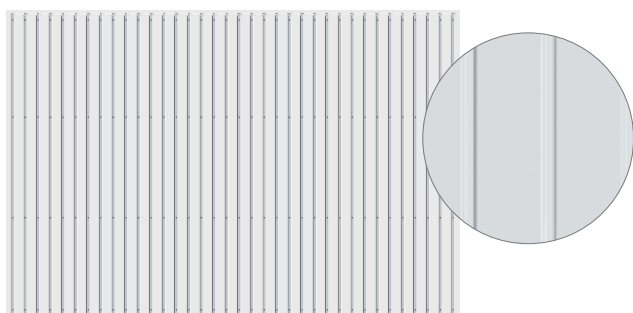

Motív 402

Uložená výplň z oceľového plechu s prelismi

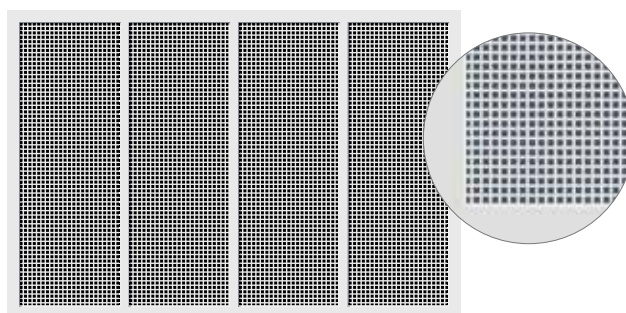

Motív 413 a 433

Vnútri umiestnená výplň z perforovaného plechu
so štvorcovými vybrániami, vetrací prierez 44,4 %

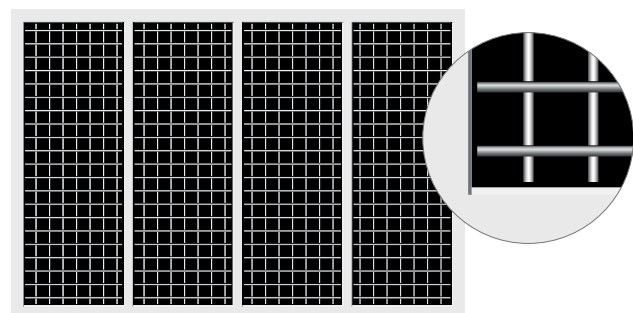

Motív 403

Vnútri umiestnená výplň zo zvaranej mriežky,
vetrací prierez 85 %

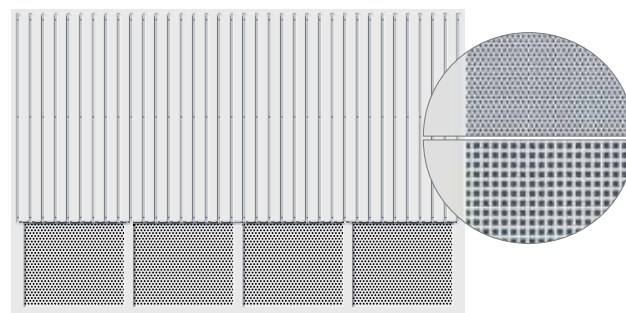

Motív 414

Uložený oceľový plech s prelismi s výplňou
z perforovaného plechu, oválne alebo štvorcové
vybrania, vetrací prierez 46,1 % (oválne),
resp. 44,4 % (štvorcové)

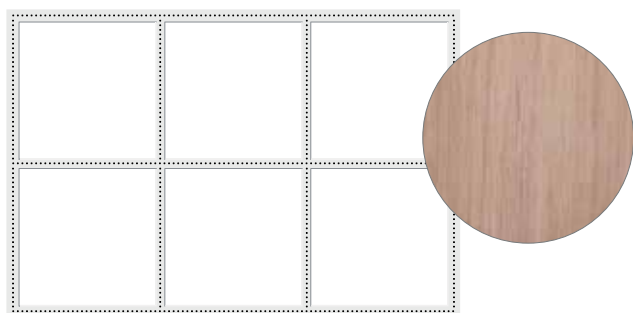

Motív 405

Rám pre uložené obloženie zo strany stavebníka
(Detailné vyobrazenie zobrazuje príklad výplne)

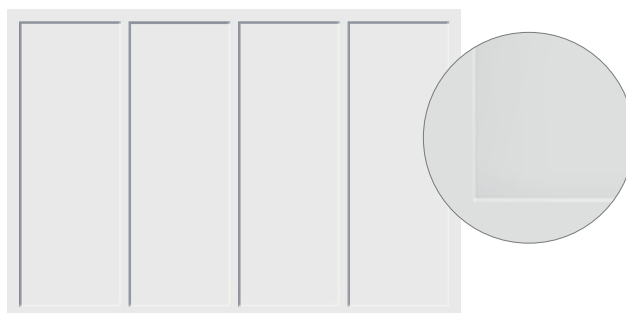

Motív 420

Vnútri umiestnená výplň z hladkého hliníkového
plechu

Údaje k max. hmotnosti výplne nájdete
v montážnych údajoch.



Motív 422
Uložený, hladký hliníkový plech

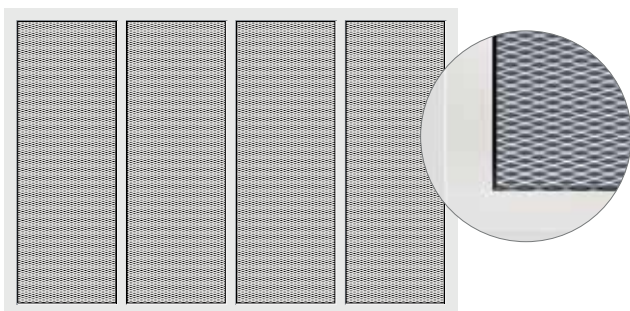

Motív 440
Vnútri umiestnená výplň z mrežoviny,
vetrací prierez 50 %

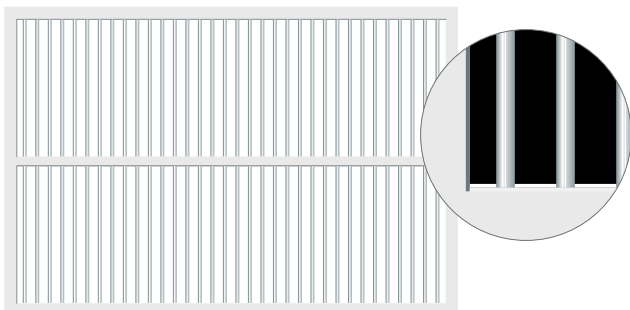

Motív 470 ■ NOVINKA
Výplň z hliníkových tyčí 20 x 20 x 2 mm,
vetrací prierez 80 %



Motív 499
Individuálny motív, voľne kombinované varianty
motívu alebo uložená výplň (obrázok znázorňuje
základnú dosku z ocele COR-TEN)

Motív 480 s variantmi

Výplň z lamiel motívu 480 dostanete voliteľne s integrovanými vetracími mriežkami. Dodatočne je možné lamely individuálne skombinovať aj s presklením alebo s mrežovinou v hliníkovom ráme.



Motív 480
Vnútri umiestnená výplň z lamiel

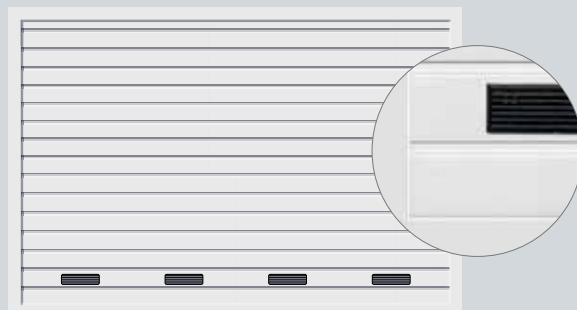

Motív 480
Vnútri umiestnená výplň z lamiel s vetracou mriežkou

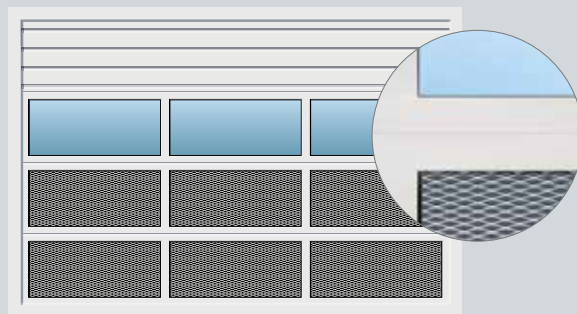

Motív 480
Vnútri umiestnená výplň z lamiel s hliníkovým rámom,
presklením a s mrežovinou.

Farby

pre viac voľnosti pri stvárňovaní

Farby ET 500/ST 500



Štandardná farba

1 RAL 9006 Biely hliník

Prednostné farby

2 RAL 9007 Sivý hliník

3 RAL 8028 Terakotová hnedá

4 RAL 8003 Ílová hnedá

5 RAL 8001 Okrová hnedá

6 RAL 7040 Okenná sivá

7 RAL 7035 Svetlosivá

8 RAL 7030 Kamenná sivá

9 RAL 7016 Antracitová sivá

10 RAL 6009 Jedľová zelená

11 RAL 6005 Machová zelená

12 RAL 5014 Holubia modrá

13 RAL 5011 Oceľová modrá

14 RAL 5003 Zafírová modrá

15 RAL 3003 Rubínová červená

16 RAL 1015 Slonová kosť svetlá

Farby N 500

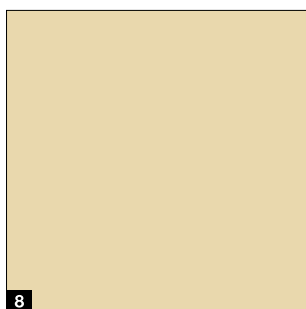
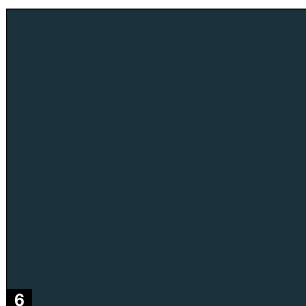
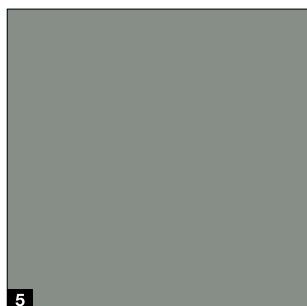
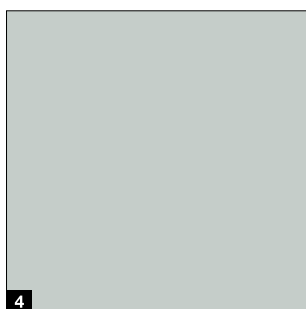
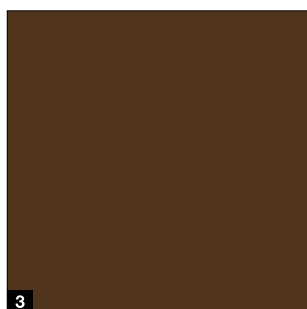
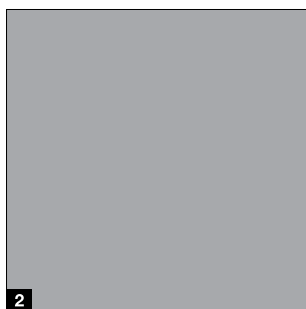
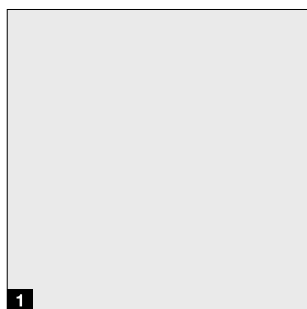

Štandardná farba

1 RAL 9016 Biela

Prednostné farby

- 2 RAL 9006 Biely hliník
- 3 RAL 8028 Terakotová hnedá
- 4 RAL 7040 Okenná sivá
- 5 RAL 7035 Svetlosivá
- 6 RAL 7016 Antracitová sivá
- 7 RAL 6009 Jedľová zelená
- 8 RAL 1015 Slonová kosť svetlá

Výplne pre ET 500 / ST 500 motív 499

NOVINKA na požiadanie

- Spekaná základná platňa z granitu, bridlice, kremeňa a špeciálnych výstuží sklenenými vláknami
- Hrúbka platne do 5,5 mm
- Vysoká pevnosť a odolnosť proti poveternostným vplyvom



1 Oceľ COR-TEN

2 Tvárnica

3 Betón



RAL podľa výberu

Všetky typy brán dostanete voliteľne približne v 200 farbách podľa RAL, ako aj v špeciálnych farbách.

Zohľadnite:

Všetky údaje o farbách podľa príslušnej farby RAL. Vyobrazenia farieb a povrchov nie sú z tlačiarensko-technických dôvodov farebne záväzné. Nechajte si poradiť od svojho partnera Hörmann.

* Klasické farby RAL, výnimkou sú perleťové efekty, svietiace a metalické farby

Výklopná brána N500

Vybavenie





Premyslené konštrukcie brány

Robustná a otvorená konštrukcia zaručuje presné a bezpečné otváranie a zatváranie. Vďaka mechanickej poistke proti posunu pohonu je navyše brána bezpečne zablokovaná.

Zhodný vzhľad brány **1**

Pre harmonický vzhľad brány sú krídlo brány a rám zárubne umiestnené v jednej rovine a farebne zhodné. Bránu je možné namontovať v jednej rovine s fasádou, v ostení alebo aj za ním.

Bezpečný mechanizmus otvárania **2**

Stabilné pákové ramená so stojanmi ložísk s guľôčkovými ložiskami a s vodiacimi kladkami s guľôčkovými ložiskami umožňujú bráne bežať pokojne, bezpečne a veľmi presne. Špeciálne dimenzovaný, viacnásobný balík pružín pôsobí dvojito: podporuje bezpečné otvorenie a zatvorenie a súčasne zabraňuje pádu krídla brány. Otvorená konštrukcia okrem toho minimalizuje riziko stlačenia.

Dobre utesnené **3**

Dvojité tesnenia na spodnej hrane brány účinne zabraňujú vniknutiu lístia, krúp a snehu.

Komfort s pohonom

Výklopnú bránu N500 je možné vybaviť pohonmi SupraMatic E/P. Ak sa brána používa ako brána pre hromadné garáže, sú potrebné balíky pohonov SupraMatic HT s interným alebo externým ovládaním. V týchto balíkoch sú dodatočne obsiahnuté svetelná závara EL 301 a balík pružín pre zvýšenú životnosť. Pre montáž pohonu nie je potrebná dodatočná výška prekladu. Bránu je voliteľne možné obsluhovať aj prostredníctvom madla alebo dodatočne zablokovať **4**.

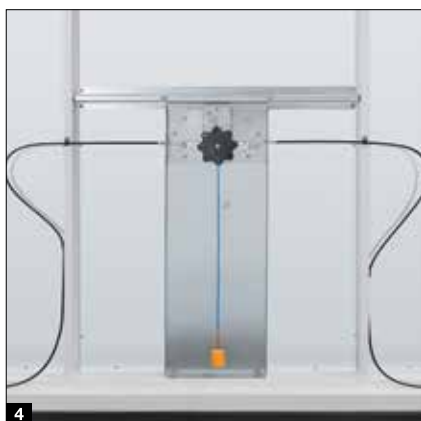

Voliteľné madlá pre N500 nájdete v prospekte „Výklopné brány Berry“.

Výklopná brána ET 500

Vybavenie

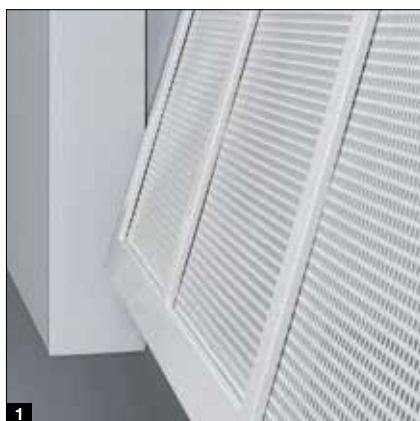



Trvalo funkčná bezpečnosť aj pri vysokej frekvencii

Konštrukcia brány nenáročná na údržbu s technikou protizávaží bez opotrebovania otvára a zatvára bránu ľahko, veľmi potichu a bezpečne. Táto je dimenzovaná na min. 250000 cyklov brány. Vďaka nepatrnej hĺbke zárubne je možné aj miesto vedľa brány využiť ako parkovacie miesto.

Pokojný chod brány bez vychýlenia krídla brány ¹

Presné vedenie kladiek vo vodiacej koľajnici umožňuje viesť bránu potichu a mimoriadne presne. Ak sa montáž realizuje za otvor alebo pomocou rámu zárubne, môže sa brána ET 500 namontovať aj priamo v susedstve ciest a chodníkov, pretože sa krídlo brány nevychýľuje dopredu.

Kompaktné montážne rozmery ²

Brána ET 500 nevyžaduje takmer žiadne miesto: v kombinácii s pohonom predstavuje potreba prekladu iba 100 mm (SupraMatic HT), resp. 120 mm (ITO 500 FU). To isté platí pre bočné ostenia: potreba miesta tu predstavuje 140 mm (ET 500 L), resp. 250 mm (ET 500 S). Nepatrná hĺbka zárubne max. 450 mm (ET 500 L), resp. max. 400 mm (ET 500 S) vedie k tomu, že aj miesto priamo vedľa brány je možné využiť ako parkovacie miesto. Vďaka minimálnej hĺbke zasunutia zostáva v oblasti stropu rovnako viac voľného miesta.

Robustná a bezpečná konštrukcia ³

Celá konštrukcia brány má mimoriadne dlhú životnosť a je nenáročná na údržbu: technika protizávaží bez opotrebovania je dimenzovaná na min. 250000 cyklov brány. Dvojité lankové tiahla okrem toho zabraňujú pádu krídla brány.

Príkladná bezpečnosť s integrovanou svetelnou závorou ³

Otvorená konštrukcia presvedča najvyššou bezpečnosťou obsluhy počas každodennej tvrdej prevádzky: bezpečnostné odstupy medzi krídlom brány a stavebným objektom, ako aj na spodných a bočných hranách sa starajú o spoľahlivú ochranu proti privretiu. Špeciálne tvarovaný profil z EPDM zabezpečuje uzatváraciu hranu. Integrovaná svetelná závara je už predmontovaná v zárubni a za pomoci pár krokov sa inštaluje na pohon.

Posuvná brána ST 500

Vybavenie

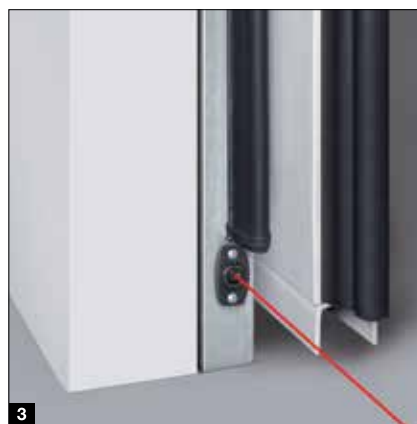



Minimálna potreba miesta pre optimálne využitie priestoru

Posuvná brána pre hromadné garáže ST 500 potrebuje iba veľmi malú montážnu hĺbku. Takto je možné využiť aj parkovacie miesta priamo vedľa brány. Vďaka úzkemu rámu zárubne je možné namontovať ju aj pri veľmi malej výške prekladu.

Mimoriadne priestorovo úsporná ¹

Malá montážna hĺbka 450 mm vrátane pohonu umožňuje montáž aj tam, kde sú namontované zavesenia na strope garáže. Vďaka sériovému rámu zárubne je montáž možná aj vtedy, keď nie je prítomný preklad.

Robustná a bezpečná konštrukcia

Celá konštrukcia brány má mimoriadne dlhú životnosť, je nenáročná na údržbu a dimenzovaná na min. 250000 cyklov brány.

Pokojný a bezpečný chod brány ²

Dvojité vodiace kladky v hornej vodiacej koľajnici a vodiace kladky s guľôčkovými ložiskami pri podlahe poskytujú pokojný, tichý chod brány a takmer nehlučné otváranie a zatváranie. Aj v odstavnej oblasti je vďaka tomu brána spoľahlivo zaistená.

Príkladná bezpečnosť ³

Sériové bezpečnostné profily na uzatváracích hranách brány a štandardne predmontovaná svetelná závera v oblasti otvárania ponúkajú rozsiahlu ochranu pred poraneniami a materiálnymi škodami.

Vedľajšie dvere a integrované dvere

Jednoduchý prístup do garáže

Vedľajšie dvere 1

Vybavenie

- 1-krídlový prvok dverí
- Rámová konštrukcia 80 mm, pozinkovaná a so základnou práškovou farbou biely hliník, RAL 9006
- Profil zárubne 60 mm z pozinkovaného štvorhranného profilu, s práškovou povrchovou úpravou vo farbe krídla dverí
- 3D hliníkové závesy 3
- Súprava kľučiek 6
- Voliteľne: horný zatvárač dverí s klznou koľajnicou, so zaistovacou jednotkou/bez zaistovacej jednotky 7
- Voliteľne: dorazová lišta 3-stranná obvodová, pre vedľajšie dvere otvárajúce sa dovnútra (štandard pri motíve 420, 422 a 480)



Integrované dvere 2

Vyhotovenia brán

- Výklopná brána ET 500 a posuvná brána ST 500
- Motívy 412, 413, 432, 433, 420, 422, 470, 480, 405, 400 a 499

Vybavenie

- Rámová konštrukcia 80 mm, pozinkovaná a so základnou práškovou farbou biely hliník, RAL 9006
- ET 500: súprava kľučiek 6 a 3D hliníkové závesy 3, voliteľne so skryto umiestnenými závesmi 4
- ST 500: súprava kľučiek (vnútri) 6 resp. prístup (zvonku) 5 a skryto umiestnené závesy 4
- Horný zatvárač dverí s klznou koľajnicou, so zaistovacou jednotkou/bez zaistovacej jednotky 7



Kovania

- Zadlabací zámok s profilovým cylindrom
- Súprava zalomených kľučiek, s oválnymi rozetami z čierneho plastu 8
- Na požiadanie aj ako súprava guľa / kľučka
- Voliteľne možnosť dodania vo vyhotoveniach hliníkový odliatok v prírodnom odtieni 9, ušľachtilá oceľ leštená 10 alebo ušľachtilá oceľ matná 11



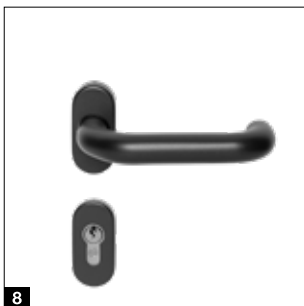

Viacúčelové dvere MZ Thermo65

Termicky oddelené vedľajšie dvere z ocele

- termicky oddelené krídlo brány s hrúbkou 65 mm s výplňou z polyuretánovej tvrdenej peny
- termicky oddelená hliníková bloková zárubňa s termicky oddeleným podlahovým prahom
- vysoká tepelná izolácia s hodnotou $U = 0,82 \text{ W}/(\text{m}^2 \text{ K})$
- voliteľne je dvere možné zakúpiť vo vyhotovení RC 2 ako KSI Thermo46 s krídlom dverí s hrúbkou 46 mm



Ďalšie informácie nájdete v prospekte Ocelové dvere.

Pohony

SupraMatic 4

Supra rýchle otváranie brány a inteligentné prídavné funkcie

- O 40 % vyššia rýchlosť otvárania¹⁾ až 20 cm/s
- Inteligentné ovládanie prostredníctvom aplikácie Hörmann BlueSecur
- Komfortné vetranie garáže
- Dodatočná výška otvárania
- Až 3-krát (SupraMatic E), resp. 5-krát¹⁾ (SupraMatic P) svetlejšie LED osvetlenie
- Veľmi ľahké programovanie pomocou dvojitého 7-segmentového displeja
- Kvalitný kryt pohonu z ušľachtilej ocele
- Prepojenie so systémami Smart Home vďaka sériovému rozhraniu HCP²⁾
- Nízka spotreba v pohotovostnom režime, menej ako 1 W



BiSecur

Sériový 4-tlačidlový ručný vysielač HSE 4 BS, štruktúrovaný povrch, čierny s chrómovými krytkami

Pohony garážových brán	SupraMatic E	SupraMatic P	SupraMatic HT 3
Výklopná brána N500	○	○	○
Výklopná brána ET 500/posuvná brána ST 500	-	-	●
Bluetooth prijímač pre aplikáciu Hörmann BlueSecur	integrovaný, s možnosťou zapnutia a vypnutia	integrovaný, s možnosťou zapnutia a vypnutia	voliteľne (HET-BLE)
Pripojenie HCP zbernice	integrované	integrované	integrované ²⁾
Cykly za deň / hodinu	25 / 10	50 / 10	300 / 30
Ťažná a tlačná sila	650 N	750 N	1000 N
Maximálna sila	800 N	1000 N	1200 N
Max. rýchlosť otvárania	20 cm/s	20 cm/s	22 cm/s
Osvetlenie	20 LED	30 LED bežiacie svetlo	-
Max. šírka brány	5500 mm	6000 mm	6000 mm
Max. plocha brány	13,75 m ²	15 m ²	18 m ²

● = štandard ○ = voliteľne - = nie je možné

¹⁾ v porovnaní s pohonom ProMatic série 3

²⁾ pri pohone SupraMatic HT 3 nie je kompatibilné s KNX Gateway

Výkonný pohon s pozvoľným štartom a jemným zastavením

- **NOVINKA.** vysoká rýchlosť otvárania až 50 cm/s
- Pozvoľný štart a jemné zastavenie pre tichý a šetrný chod brány
- Voliteľne 2. výška otvorenia
- Sériové odblokovanie pre údržbu
- Núdzové odblokovanie prostredníctvom bowdenového lanka na vodiacich saniach (voliteľne možné zvonku)
- Voliteľne zabezpečené odblokovanie vnútri/vonku (ideálne na použitie na fasádnych bránach)
- Nastavenia prostredníctvom ovládacieho panelu na samostatnom ovládaní
- Automatické zatvorenie ¹⁾
- Príprava na riadenie jazdných trás ¹⁾
- Integrovaná funkcia spínacích hodín ²⁾
- Adaptívna kontrola chodu brány s inteligentnou reguláciou rýchlosti



Aplikácia Hörmann BlueControl

pre inteligentné zriadenie a nastavenie ovládania brány

Pohony garážových brán

ITO 500 FU

Výklopná brána N500	–
Výklopná brána ET 500/posuvná brána ST 500	○
Bluetooth prijímač pre aplikáciu Hörmann BlueControl	integrované
Bluetooth prijímač pre aplikáciu Hörmann BlueSecur	voliteľne (HET-BLE)
Pripojenie HCP zbernice	integrované
Cykly za deň / hodinu	450 / 30
Ťažná a tlačná sila	1500 N
Maximálna sila	2000 N
Max. rýchlosť otvárania	50 cm/s
Max. šírka brány	6000 mm
Max. plocha brány	18 m ²

● = štandard ○ = voliteľne – = nie je možné

¹⁾ iba v spojení s prípojkou signálneho svetla a svetelnou závorou/svetelnou mrežou

²⁾ s ovládaním 560



Ovládanie k pohonu

Prostredníctvom menu riadenia optimálne prispôbeného k ITO 500 FU je možné rýchlo a bez problémov nastavovať napr. želané doby podržania otvorenej brány a optické signalizácie signálnych svetiel.



Prípojky signálnych svetiel

Signálne svetlá zabezpečujú a riadia vjazd a výjazd bránového systému. Žlté signálne svetlá varujú pri pohybe brány, červené/zelené prípojky signálnych svetiel slúžia na optickú signalizáciu regulácie vjazdu a výjazdu.

Príslušenstvo

Ručný vysielateľ



HS 5 BS
4-tlačidlový plus tlačidlo kontroly, vysoko lesklý povrch čierny alebo biely



HS 5 BS
4-tlačidlový plus tlačidlo kontroly, štruktúrovaný povrch čierny matný



HS 4 BS
4-tlačidlový, štruktúrovaný povrch čierny matný



HS 1 BS
1-tlačidlový, štruktúrovaný povrch čierny matný



HSE 1 BS
1-tlačidlový, vrátane očka pre privesok na kľúče, štruktúrovaný povrch čierny matný



HSE 4 BS
4-tlačidlový, vrát. očka pre privesok na kľúče, štruktúrovaný povrch čierny matný s chrómovými alebo plastovými krytkami



HSE 4 BS
4-tlačidlový, vrátane očka na kľúče, vysokolesklý povrch s chrómovými krytkami, farby (obr. zľava): antracitová sivá, Frozen Grey, Classic Grey, Carbon, strieborná



RSC2
2-tlačidlový, vrátane očka pre privesok na kľúče, štruktúrovaný povrch čierny matný, rádiový systém s rolling kódom (433 MHz)



HSD 2-C BS
Pochrómovaný s vysokým leskom, 2-tlačidlový, možnosť použitia aj ako privesok na kľúče



HSZ 1 BS/HSZ 2 BS
1- resp. 2-tlačidlový, na zasunutie do zapalovača cigariet v motorovom vozidle



Stanica ručného vysielateľa
vo vysokolesklej povrchovej úprave, čierna alebo biela, štruktúrovaný povrch v čiernej matnej, pre HS 5 BS, HS 4 BS, HS 1 BS



Držiak ručného vysielateľa
pre montáž na stenu alebo na upevnenie na sľečnú clonu vášho osobného automobilu, transparentný, pre HS 5 BS, HS 4 BS, HS 1 BS, ako aj HSE 1 BS a HSE 4 BS



Kompletný program príslušenstva nájdete v prospekte Pohony brán a systémy Smart Home.



**Rádiový kódovací spínač
FCT 3 BS**

3 funkcie, s osvetlenými tlačidlami, možná montáž pod omietku, resp. na omietku, plastový kryt vo farbe svetlosivá RAL 7040 (dostupný tiež s 10 funkciami a sklopným krytom, lakovaný vo farbe biely hliník RAL 9006)



**Rádiový kódovací spínač
FCT 10 BS**

10 funkcií, s osvetlenými tlačidlami a sklopným krytom, možná montáž pod omietku, resp. na omietku, plastový kryt lakovaný vo farbe biely hliník RAL 9006



**Rádiová čítačka odtlačkov prstov
FFL 25 BS**

2 funkcie, až do 25 odtlačkov prstov, so sklopným krytom, možná montáž pod omietku a na omietku, plastový kryt lakovaný vo farbe biely hliník RAL 9006

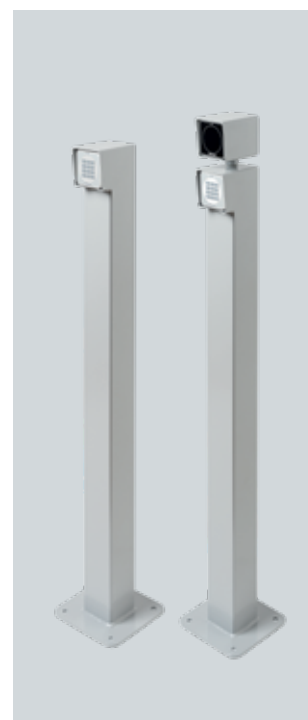

Stojace stĺpy
so skrutkovacím podstavcom pre montáž na podlahu, povrch vo farbe biely hliník RAL 9006, profil 90 x 90 mm, k dispozícii aj ako vyhotovenie na zabetónovanie

Stojaci stĺp STN 1
na upevnenie 1 povelového prístroja na povrchu, výška 1050 mm

Stojaci stĺp STN 1-1
na upevnenie 2 povelových prístrojov alebo 1 povelového prístroja a 1 signálneho svetla; výška 1200 mm

Pre povelové prístroje:
CTR 1b-1, CTR 3b-1, CTV 3-1, CTP 3-1, TTR 1000-1, FL 150, STUP 50, LED Duo signálne svetlo červené / zelené

Spínače



**Transpondérový spínač
TTR 1000-1**

1 funkcia, možnosť naprogramovania 1000 kľúčov, 1 kľúč a 1 karta v rozsahu dodávky (ďalšie na požiadanie), kryt zo zinkového tlakového odliatku vo farbe biely hliník RAL 9006



**Kódovací spínač
CTP 3-1**

3 funkcie, s osvetleným popisom a s čiernou dotykovou plochou, kryt zo zinkového tlakového odliatku vo farbe biely hliník RAL 9006



**Kódovací spínač
CTR 1b-1/3b-1**

1, resp. 3 funkcie, plastový kryt vo svetlosivej farbe RAL 7040



**Kódovací spínač
CTV 3-1**

3 funkcie, mimoriadne robustný s kovovou klávesnicou, kryt zo zinkového tlakového odliatku vo farbe biely hliník RAL 9006 s clonou z ušľachtilej ocele



**Čítačka odtlačkov prstov
FL 150**

2 funkcie, ovládanie prostredníctvom odtlačku prsta, možnosť uložiť až 150 odtlačkov prsta, kryt zo zinkového tlakového odliatku vo farbe biely hliník RAL 9006 s clonou z ušľachtilej ocele



**Kľúčový spínač
1 STUP 50
2 STAP 50**

Vyhotovenie pod omietku a na omietku, vrátane 3 kľúčov, kryt zo zinkového tlakového odliatku vo farbe biely hliník RAL 9006 s clonou z ušľachtilej ocele

Veľkosti a montážne údaje

Rozsahy veľkostí

ET 500 L – Lhké vyhotovenie a ST 500

ET 500 S – Ťažké vyhotovenie a ST 500

N500

Motív 412, 413

Brány s výplňou z oceleového perforovaného plechu

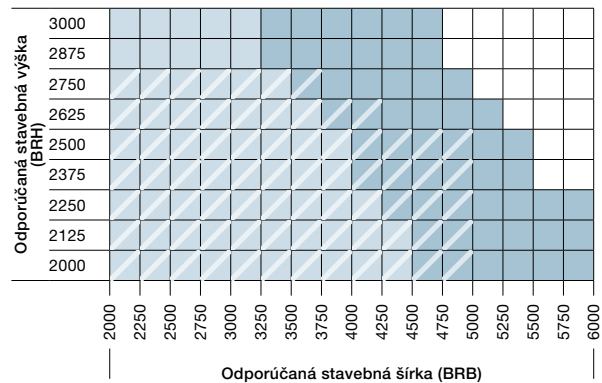

Motív 432, 433

Brány s výplňou z hliníkového perforovaného plechu

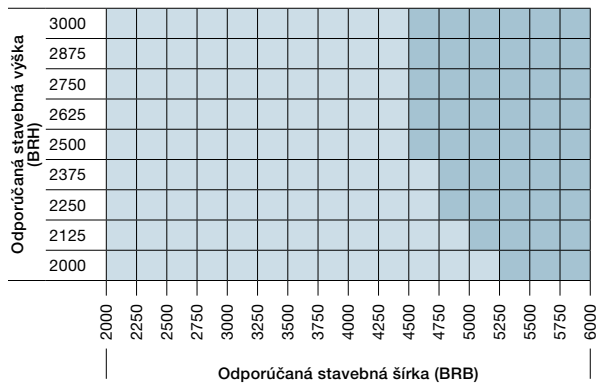

Motív 420

Brány s vnútri umiestnenou výplňou z hliníkového plechu

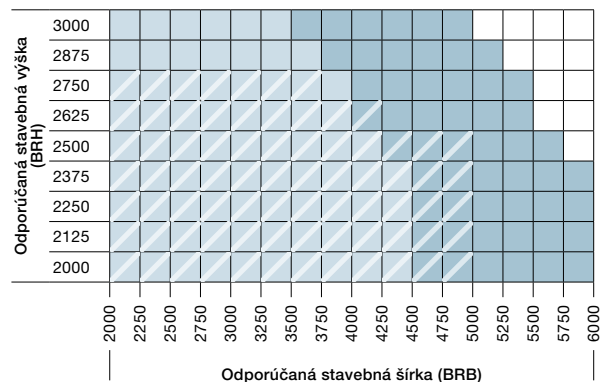

Motív 480

Brány s lamelovou výplňou

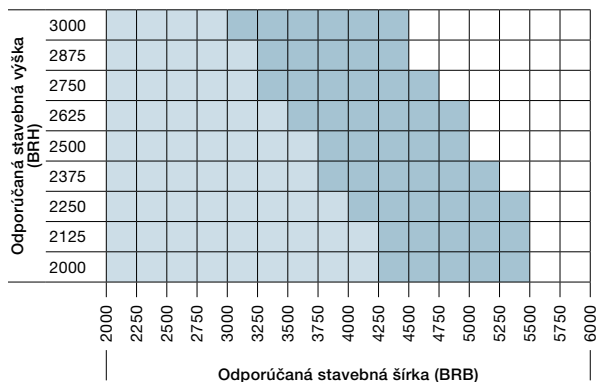

Motív 402

Brány s uloženou výplňou s prelisom z plechu

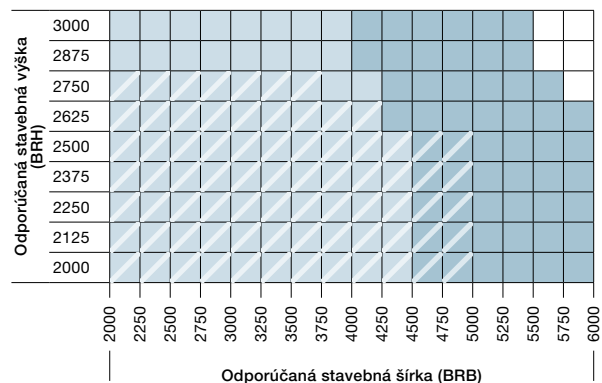

Motív 414

Brány s uloženou výplňou s prelisom z plechu

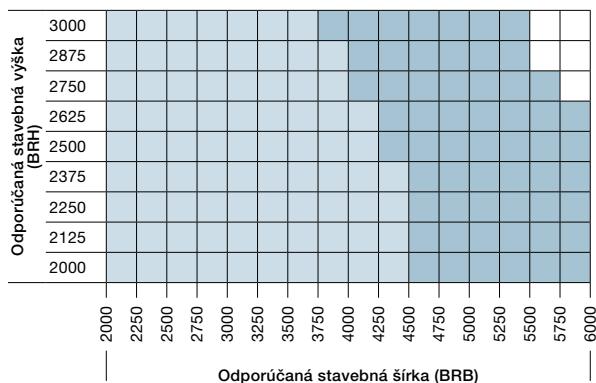

Rozmery v mm

Motív 422

Brány s uloženou výplňou z hliníkového plechu

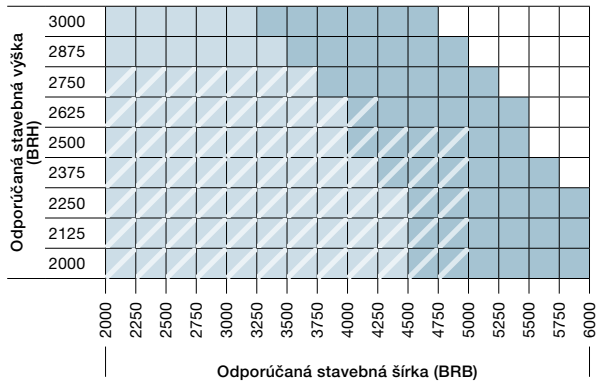
**Motív 400**

Brány pre vnútri umiestnenú výplň zo strany stavebníka

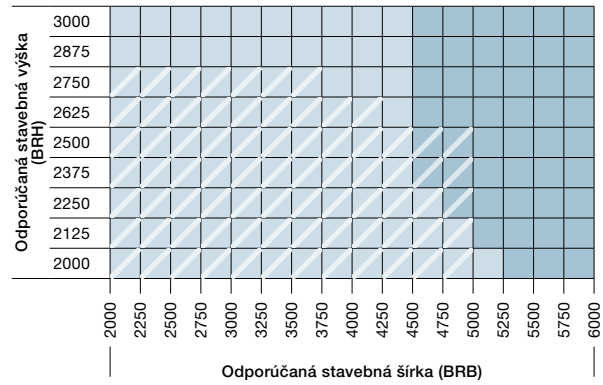
**Motív 405**

Brány pre uloženú výplň zo strany stavebníka

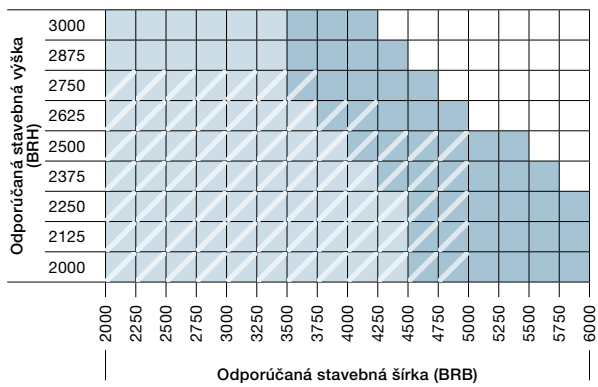
**Motív 403 (iba N 500)**

Brány s vnútri umiestnenou výplňou zo zvaranej mrežoviny

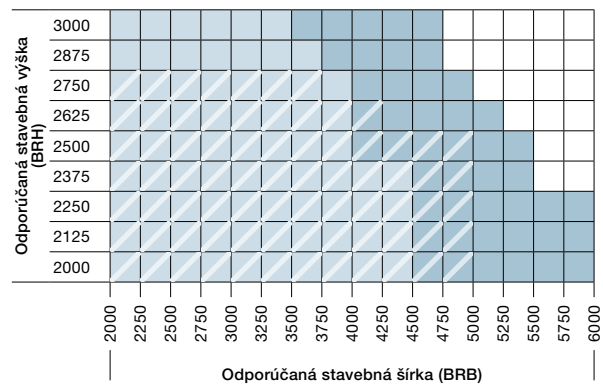
**Motív 440**

Brány s vnútri umiestnenou výplňou z mrežoviny

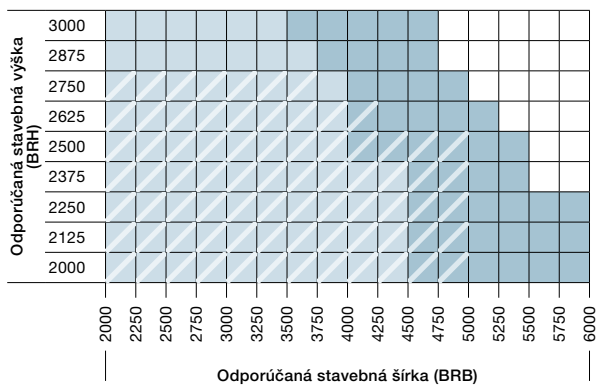
**Motív 470**

Výplň z hliníkových tyčí 20 × 20 × 2 mm

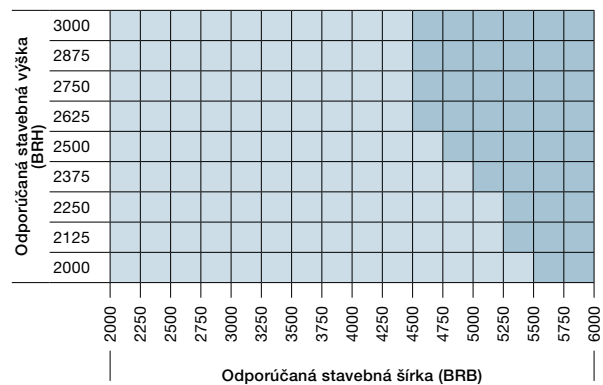
**Motív 499**

Brány s kombinovanou výplňou

do 140 kg (ET 500 L)
do 200 kg (ET 500 S)

Rozmery v mm

Upozornenie

Maximálnu hmotnosť výplne si, prosím, vyhľadajte v montážnych údajoch.

Veľkosti a montážne údaje

ET 500, ST 500, N500

ET 500 montáž za otvor

Vertikálny rez

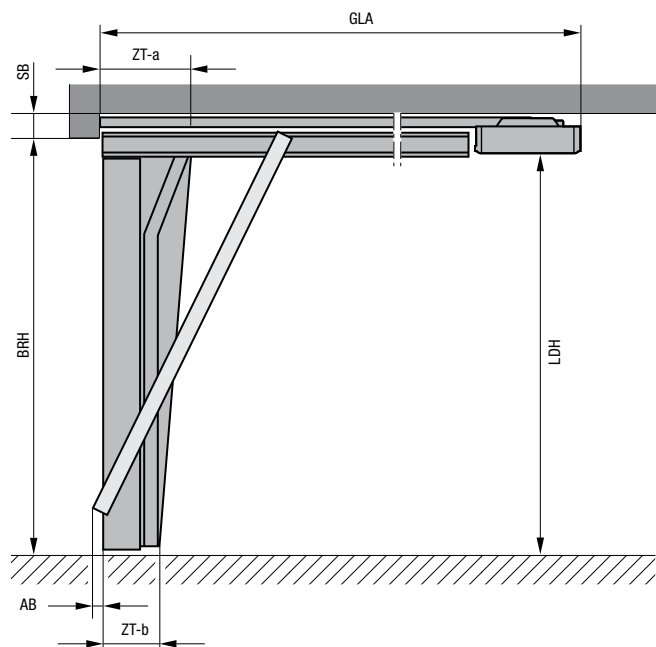

Horizontálny rez

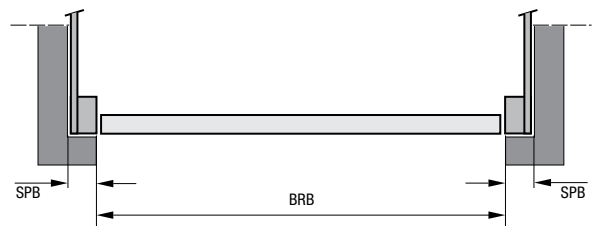

ST 500 montáž za otvor

Vertikálny rez

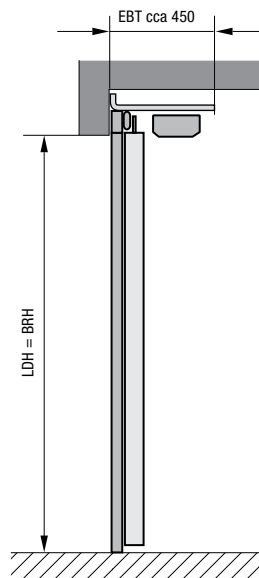

Horizontálny rez

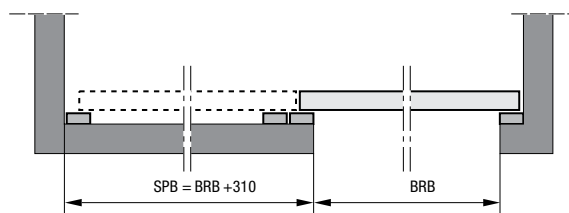

Upozornenie

Ďalšie informácie nájdete v montážnych údajoch alebo kontaktujte svojho partnera Hörmann.

Rozmery v mm

N500 montáž za otvor

Vertikálny rez

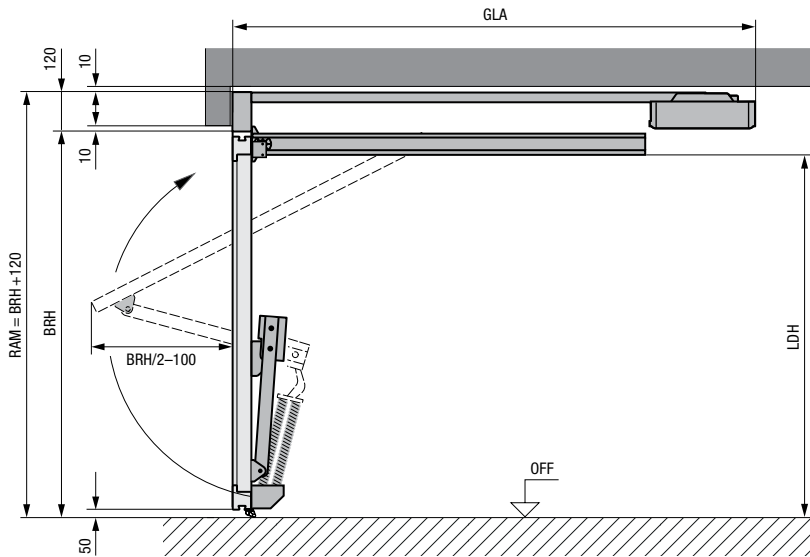

Horizontálny rez

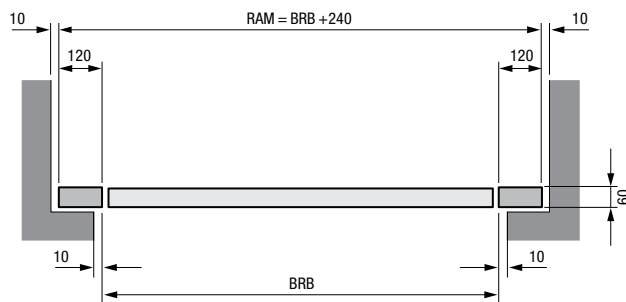

Rozmery v mm

Vysvetlivky

BRB	Odporúčaná stavebná šírka = objednávaci rozmer
BRH	Odporúčaná stavebná výška = objednávaci rozmer
RAM	Vonkajší rozmer rámu
LB	Svetlá výška otvoru
LH	Svetlá šírka otvoru
LDB	Svetlá šírka prejazdu
LDH	Svetlá výška prejazdu
SB	Potreba prekladu
SPB	Bočná potreba miesta
ZT	Hĺbka zárubne
AB	Oblasť vychýlenia
OFF	Horná hrana hotovej podlahy

ET 500

Celková dĺžka pohonu GLA

SupraMatic HT:

BRH 2000 – 2250	3200
BRH 2255 – 2500	3450
BRH 2505 – 3000	4125

ITO 400 FU:

BRH 2000 – 2700	3840
BRH 2705 – 3000	4840

Potreba prekladu SB*

SupraMatic HT/ITO 400 FU

Montáž za otvor	100 / 120
s integrovanými dverami	100 / 120
s uloženou výplňou	y +100/y +120
Montáž v otvore	
s integrovanými dverami	120 / 140
s uloženou výplňou	120 / 140
y = hrúbka uloženej výplne	y +120/y +140

Svetlá výška otvoru LH

BRH = LH	2000 – 3000
----------	-------------

Svetlá výška prejazdu LDH

BRB < 4500	= BRH – 20
BRB ≥ 4500	= BRH – 60
s integrovanými dverami	= BRH – 70

Bočná potreba miesta SPB*

ET 500 L	min. 140
ET 500 S	min. 250

Svetlá šírka otvoru LB

BRB = LB	2250 – 6000
----------	-------------

Oblasť vychýlenia AB pri montáži v jednej rovine

ET 500 L	25
ET 500 S	30

Hĺbka zárubne ZT-a/ZT-b

ET 500 L	450 / 295
ET 500 S	400 / 245

ST 500

Odporúčaná stavebná výška BRH =

svetlá výška otvoru LH	
BRH	2000 – 3000

Odporúčaná stavebná šírka BRB =

svetlá šírka otvoru LB	
BRB	2250 – 6000

Svetlá šírka prejazdu LDB

(závislé od montážnej situácie)	
LDB	= BRB – 60

N500

Celková dĺžka pohonu GLA

SupraMatic HT:

BRH < 2500	3200
BRH < 2750	3450

Svetlá výška prejazdu LDH

BRB < 4000	= BRH – 130
BRB ≥ 4005	= BRH – 170

Svetlá výška prejazdu LDB

LDB	= BRB – 100
-----	-------------

Veľkosti a montážne údaje

Integrované a vedľajšie dvere

ET 500 s integrovanými dverami

Vertikálny rez

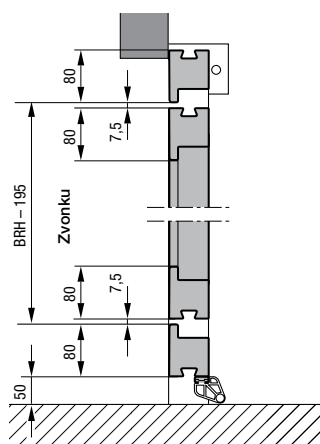

Horizontálny rez

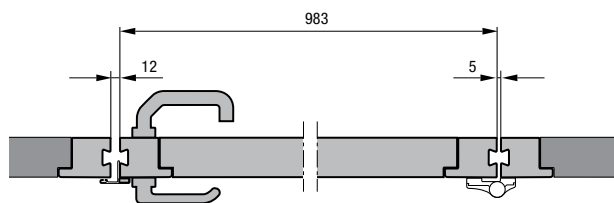

ST 500 s integrovanými dverami

Vertikálny rez

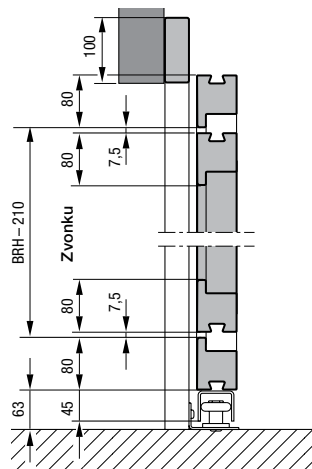

Horizontálny rez

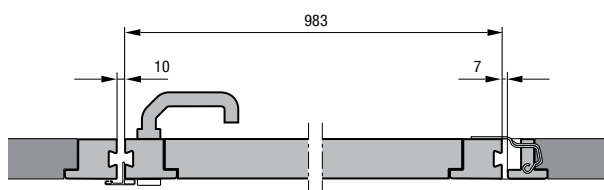

Upozornenie

Ďalšie informácie nájdete v montážnych údajoch alebo kontaktujte svojho partnera Hörmann.

Rozmery v mm

Vedľajšie dvere montáž v otvore

Vertikálny rez

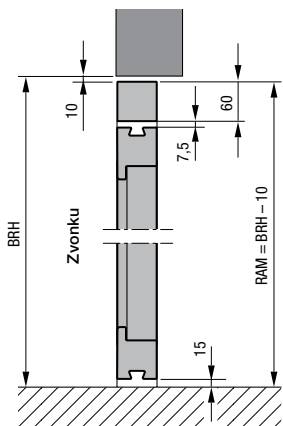

Vedľajšie dvere montáž za otvor

Vertikálny rez

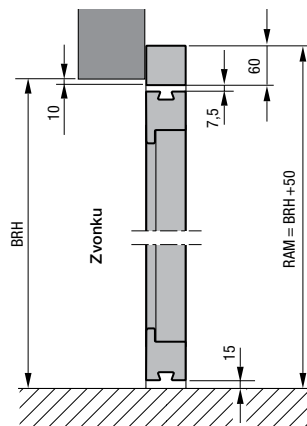

Horizontálny rez

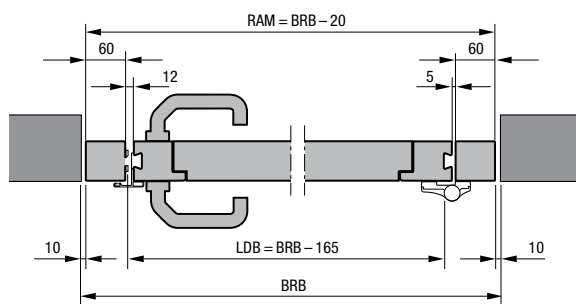

Horizontálny rez

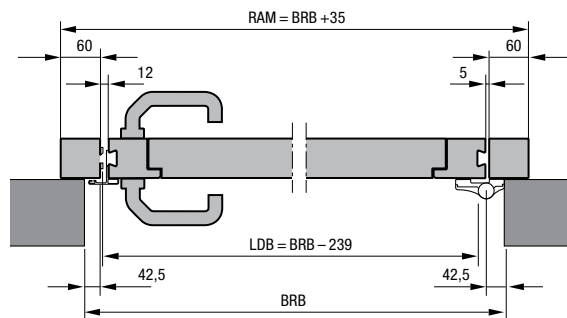

Šírka prechodu pri uhle otvárania 90°

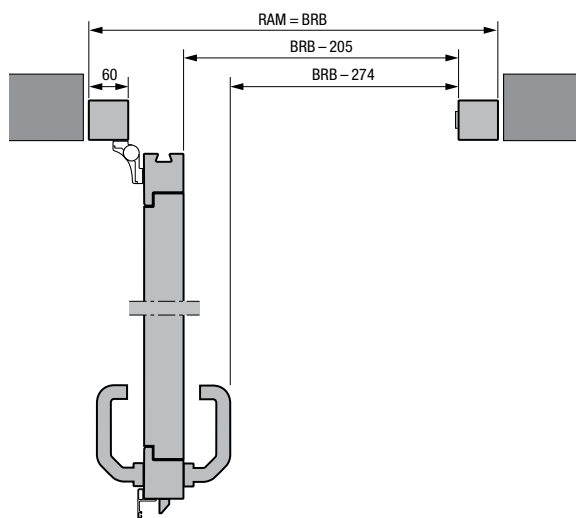

Vysvetlivky

- BRB** Odporúčaná stavebná šírka
- BRH** Odporúčaná stavebná výška
- RAM** Vonkajší rozmer rámu = objednávací rozmer
- LDB** Svetlá šírka prejazdu
- LDH** Svetlá výška prejazdu

Svetlá výška prechodu LDH
max. 2940 mm

Svetlá šírka prechodu LDB
max. 1363 mm

Rozmery v mm

Všetko z jednej ruky pre výstavbu bytov a priemyselných budov

Náš široký program výrobkov ponúka vhodné riešenie pre každú požiadavku. Všetky naše výrobky sú navzájom presne zladené a zaručujú vysokú funkčnú bezpečnosť. Z týchto dôvodov sme pre vás silným partnerom orientujúcim sa na budúcnosť v oblasti bytovej a priemyselnej výstavby.

PRIEMYSELNÉ BRÁNY. NAKLADACIA TECHNIKA. POSUVNÉ BRÁNY. OBJEKTOVÉ DVERE. SYSTÉMY KONTROLY PRÍJAZDU



Zobrazené brány sú čiastočne vybavené špeciálnym vybavením a nezodpovedajú vždy štandardnému vybaveniu. Vyobrazené povrchové úpravy a farby nie sú z dôvodov týkajúcich sa tlače farebne záväzné. Chránené autorským právom. Dotlač, aj v skrátenej podobe, iba s našim povolením. Zmeny vyhradené.

HÖRMANN